

(UK) Installation and operating instructions
 (FR) Notice de montage et de mise en service
 (DE) Montage- und Betriebsanleitung
 (ES) Instrucciones de montaje y servicio
 (CZ) Návod pro montáž a provoz

(NL) Montage- en bedrijfsinstructies
 (PL) Instrukcja montażu i obsługi
 (SE) Monterings- och driftinstruktion
 (HU) Szerelési és használati útmutató
 (FI) Asennus- ja käyttöohje

(GR) Συναρμολόγηση και οδηγίες λειτουργίας
 (IT) Istruzioni per il montaggio e l'uso
 (RU) Инструкция по монтажу и вводу в эксплуатацию
 (RO) Montaj și instrucțiuni de funcționare

ARTM210
7612982001420
 380 × 260 × 260

ARTH210
7612982001437
 380 × 260 × 260

ARTP210
7612982002120
 380 × 260 × 260

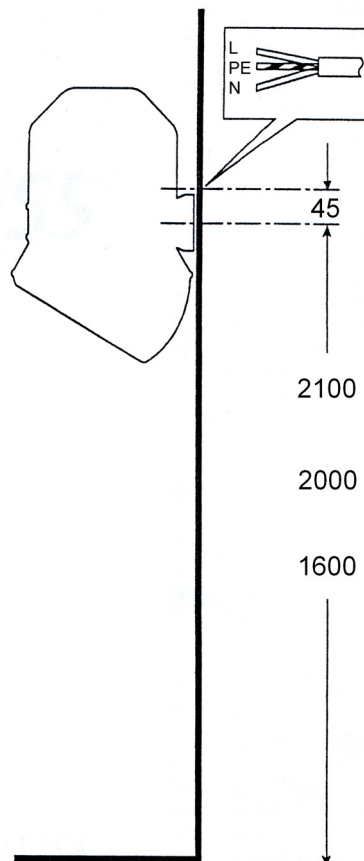
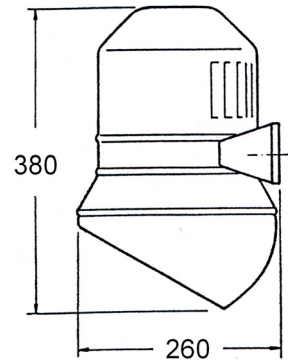
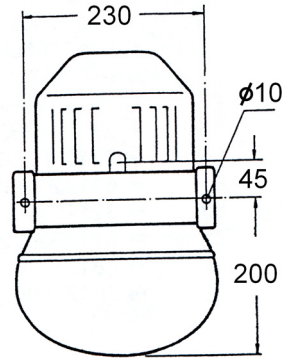

(UK) Important notes

Installation, commissioning and maintenance are to be performed only by a qualified technician according to legal regulations provided.

Children and persons with limited capabilities or inadequate knowledge are permitted to use the equipment only under adult supervision.

All technical connection regulations specified by the local water and electricity supply utility companies must be complied with.

(DE) Wichtige Hinweise

Montage, Inbetriebnahme und Wartung nur durch den Fachmann nach mitgelieferter Anleitung entsprechend den gesetzlichen Vorschriften.

Kinder oder Personen mit eingeschränkten Fähigkeiten oder unzureichenden Kenntnissen dürfen das Gerät nur unter Aufsicht benutzen.

Die technischen Anschlussbedingungen der örtlichen Wasser- und Energieversorgungsunternehmen einhalten.

(NL) Belangrijke aanwijzingen

Montage, inbedrijfstelling en onderhoud mogen alleen door een vakman volgens de meegeleverde instructies in overeenstemming met de wettelijke voorschriften worden uitgevoerd.

Kinderen of personen met beperkingen of onvoldoende kennis mogen het apparaat alleen onder toezicht gebruiken.

De technische voorwaarden voor aansluiting van de plaatselijke water- en energiemaatschappijen moeten in acht worden genomen.

(ES) Indicaciones importantes

El montaje, la puesta en servicio y el mantenimiento, solamente deben ser llevados a cabo por un técnico especializado según las instrucciones que se adjuntan, observando las prescripciones legales.

Los niños o las personas con capacidades limitadas o con conocimientos insuficientes sólo pueden utilizar el aparato bajo vigilancia.

Se han de cumplir las condiciones técnicas de conexión de las empresas locales de suministro de agua y energía.

(IT) Avvertenze importanti

Montaggio, messa in esercizio e manutenzione solo da parte di un tecnico specializzato conformemente alle istruzioni fornite e nel rispetto delle disposizioni legislative.

Bambini o persone con capacità fisiche, sensoriali e psichiche limitate o con cognizioni insufficienti possono utilizzare l'apparecchio solo sotto sorveglianza.

Rispettare le condizioni tecniche di allacciamento delle società locali di erogazione di energia elettrica e di approvvigionamento idrico.

(CZ) Důležité pokyny

Montáž, uvedení do provozu a údržbu smí provádět pouze odborník podle příloženého návodu a při dodržení zákonných předpisů.

Děti nebo osoby se sníženými schopnostmi nebo nedostatečnými znalostmi smí používat přístroj pouze pod dozorem.

Dodržujte podmínky připojení stanovené místním dodavatelem vody a elektrické energie.

(GR) Avvertenze importanti

Η συναρμολόγηση, η θέση σε λειτουργία και η συντήρηση να γίνεται μόνο από εξειδικευμένο προσωπικό σύμφωνα με τις οδηγίες που συνοδεύουν το προϊόν και τις νομικές προδιαγραφές.

Παιδιά ή άτομα με περιορισμένες ικανότητες ή ανεπαρκείς γνώσεις επιτρέπεται να χρησιμοποιούν τη συσκευή μόνο υπό επίβλεψη.

Παρακαλούμε να τηρείτε τους τεχνικούς όρους σύνδεσης των τοπικών επιχειρήσεων τροφοδοσίας νερού και ενέργειας.

(FR) Remarques importantes

Le montage, la mise en service et la maintenance doivent uniquement être effectués par un spécialiste conformément au mode d'emploi livré et selon les règlements en vigueur.

Les enfants ou les personnes à capacités limitées ou connaissances insuffisantes ne peuvent utiliser le produit que sous surveillance.

Observer les conditions techniques de raccordement des entreprises locales de distribution d'eau et d'énergie.

(SE) Viktiga informationer

Montering, idrifttagning och underhåll får endast utföras av fackfolk. Arbete ska utföras enligt medföljande anvisningar och i enlighet med gällande lagar och bestämmelser.

Barn eller personer med nedsatta funktioner/förmågor resp. personer som inte har tillräcklig kunskap om handhavandet får inte använda apparaten utan uppsikt.

Beakta anslutningsvillkoren från lokala vatten- och energiverk.

(PL) Ważne wskazówki

Montaż, uruchomienie i konserwacja muszą być przeprowadzone przez specjalistę zgodnie z dostarczoną instrukcją i regulacjami prawnymi.

Dzieci lub osoby o ograniczonej sprawności lub poczytalności mogą używać urządzenia tylko pod nadzorem.

Należy przestrzegać technicznych warunków podłączenia lokalnych zakładów wodociągowych i energetycznych.

(FI) Tärkeitä ohjeita

Asennuksen, käyttöönoton ja huollon saa suorittaa vain alan ammattilainen mukana toimitettujen ohjeiden mukaisesti ja lakisääteisiä määräyksiä noudattaen.

Lapset tai henkiöt, joilla on rajalliset valmiudet tai puutteelliset tiedot laitteesta, saavat käyttää laitetta vain valvottuina.

Paikallisten vesi- ja energiahuoltoyritysten teknisiiä liitännäehtoja on noudatettava.

(RU) Важные указания

Монтаж, ввод в эксплуатацию и техническое обслуживание осуществляется только специалистами в соответствии с приложенной инструкцией согласно правовым нормам.

Дети или лица с ограниченными возможностями либо недостаточными знаниями могут использовать прибор только под контролем.

Соблюдайте технические условия подключения местных водо- и энергообеспечивающих предприятий.

(HU) Fontos utasítások

Az összeszerelést, üzembe helyezést és karbantartást kizárólag szakember végezheti a mellékelt útmutató és a megfelelő törvényi előírások szerint.

Korlátozott képességekkel vagy elégtelen ismeretekkel rendelkező személyek vagy gyermekek nem használhatják a készüléket felügyelet nélkül.

Tartsa be a helyi víz- és áramszolgáltató műszaki csatlakoztatásra vonatkozó előírásait.

(RO) Σημαντικές οδηγίες

Montarea, punerea în funcțiune și mentinerea vor fi executate numai de agent autorizat, conform instrucțiunilor atașate și cu respectarea actelor legislative.

Copii sau persoane cu abilități reduse sau cunoștințe insuficiente pot folosi aparatul numai cu supraveghere.

Respectați condițiile de conectare stabilite de furnizorul local de apă și energie electrică.

(UK) Technical data		(FR) Données techniques	
Operating voltage	230 V ~	Tension de raccordement	230 V ~
Performance overall	1300 W	Puissance totale	1300 W
Air quantity	210 m ³ /h	Débit d'air	210 m ³ /h
(DE) Technische Daten		(ES) Datos técnicos	
Anschlussspannung	230 V ~	Tensión de conexión	230 V ~
Leistung gesamt	1300 W	Rendimiento total	1300 W
Luftmenge	210 m ³ /h	Cantidad de aire	210 m ³ /h
(NL) Technische gegevens		(PL) Dane techniczne	
Aansluitspanning	230 V ~	Napięcie przyłączeniowe	230 V ~
Vermogen in totaal	1300 W	Wydajność łączna	1300 W
Hoeveelheid lucht	210 m ³ /h	Ilość powietrza	210 m ³ /h
(SE) Tekniska data		(FI) Tekniset tiedot	
Anslutningsspänning	230 V ~	Verkköjännite	230 V ~
Total effekt	1300 W	Teho yhteensä	1300 W
Luftmängd	210 m ³ /h	Ilmamäärä	210 m ³ /h
(IT) Specifiche tecniche		(RU) Технические характеристики	
Tensione di allacciamento	230 V ~	Напряжение питающей сети	230 V ~
Potenza totale	1300 W	Общая мощность	1300 W
Quantità d'aria	210 m ³ /h	Количество воздуха	210 m ³ /h
(CZ) Technické údaje		(HU) Műszaki adatok	
Připojné napětí	230 V ~	Csatlakozási feszültség	230 V ~
Celkový příkon	1300 W	Összteljesítmény	1300 W
Množství vzduchu	210 m ³ /h	Levegő mennyiség	210 m ³ /h
(GR) Τεχνικά στοιχεία		(RO) Date tehnice	
Τάση σύνδεσης	230 V ~	Tensiune de alimentare	230 V ~
Συνολική απόδοση	1300 W	Consum de putere total	1300 W
Ποσότητα αέρα	210 m ³ /h	Debit de aer	210 m ³ /h

(UK) Warning

Include the device in the list of electrical equipment destined for periodic checking.

To prevent the device from overheating or losing flow power, regularly clean it taking into account the level of usage and the amount of contamination in its operating environment.

Before opening the device, disconnect it from the mains supply.

Failure to observe can mean risk of death or material damage, e.g. from electric shock or fire.

(DE) Warnung

Das Gerät in die intervallmäßige Überprüfung der Elektrogeräte aufnehmen.

Das Gerät unter Berücksichtigung von Nutzungsgrad und Schmutz-anfall regelmäßig reinigen, um verminderte Luftleistung oder Überhitzung zu verhindern.

Das Gerät vor dem Öffnen vom Netz trennen.

Nichtbeachtung kann Lebensgefahr oder Sachschäden bewirken, z. B. durch elektrischen Schlag oder Feuer.

(NL) Waarschuwing

Apparaat opnemen in de regelmatige controle van de elektrische apparatuur.

Apparaat afhankelijk van het gebruik en de verontreiniging regelmatig reinigen om beperkte luchtcapaciteit of oververhitting te voorkomen.

Apparaat alvorens te openen van het net scheiden.

Veronachtzaming kan tot levensgevaar of materiële schade leiden, bijv. door elektrische schok of brand.

(ES) Aviso

Incluir el aparato en las comprobaciones periódicas de los aparatos eléctricos

Limpiar con regularidad el aparato teniendo en cuenta el grado de utilización y la acumulación de suciedad para evitar una menor potencia de aire o un sobrecalentamiento.

Desenchufar el aparato de la red antes de abrirlo.

En caso de no observación existe el riesgo de peligro mortal o de que se produzcan daños materiales, por ejemplo, por causa de electrocución o fuego.

(IT) Avvertenza

(FR) Avertissement

L'appareil doit être compris dans le contrôle régulier des appareils électriques.

Nettoyer régulièrement l'appareil en prenant en compte le degré d'utilisation et l'encrassement afin d'éviter toute réduction de la production d'air ou toute surchauffe.

Débrancher l'appareil avant de l'ouvrir.

Le non respect des consignes peut entraîner un danger mortel ou des blessures corporelles (choc électrique ou incendie par exemple).

(SE) Varning

Ta upp apparaten i de regelbundna kontrollerna av elapparater.

Rengör apparaten regelbundet, beroende på nyttjande- och nedsmutningsgrad. Regelbunden rengöring motverkar reducerad luftkapacitet och överhettning.

Bryt strömmen till apparaten innan den öppnas.

Om detta inte beaktas kan det leda till livsfarliga situationer eller sakskador, t.ex. genom elstötter eller brand.

(PL) Ostrzeżenie

Urządzenie należy poddawać okresowej kontroli dla urządzeń elektrycznych.

Urządzenie należy też regularnie czyścić, uwzględniając stopień użycia i nagromadzenia się brudu, aby zapobiec zmniejszeniu wydajności nawiewu lub przegrzaniu.

Przed otwarciem urządzenia odłączyć od sieci.

Nieprzestrzeganie tej zasady może stwarzać zagrożenie utraty życia i powstania strat materialnych, spowodowanych np. przez porażenie prądem lub pożar.

(FI) Varoitus

Laite on tarkistettava säännöllisin väliajoin muiden sähkölaitteiden tavoin.

Laite on puhdistettava säännöllisesti käyttömäärän ja likaantumistasien mukaisesti, jotta vältettäisiin ilmatehon aleneminen ja ylikuumeneminen.

Ennen laitteen avaamista laite on irrotettava sähköverkosta.

Ohjeiden laiminlyönti voi johtaa hengenvaaraan tai aineellisiin vahinkoihin esim. sähköiskun tai tulipalon vuoksi.

(RU) Предупреждение

Includere l'apparecchio nel controllo periodico degli apparecchi elettrici.

Pulire regolarmente l'apparecchio in funzione della frequenza d'uso e del grado di sporcizia per evitare la riduzione della potenza o il surriscaldamento.

Sconnettere l'apparecchio dalla rete prima di aprirlo.

La non osservanza può causare pericolo per la vita o danni materiali, dovuti ad es. a scosse elettriche o incendio.

CZ Varování

Zařaďte přístroj do periodického přezkušování elektrických zařízení.

Přístroj pravidelně čistěte s přihlédnutím k opotřebení přístroje a stupni jeho znečištění, abyste předešli snížení vzduchového výkonu a přehřívání.

Před otevřením přístroje jej odpojte od elektrické sítě.

Nedodržení tohoto pokynu může mít za následek ohrožení života nebo materiální škody, např. v důsledku zasažení elektrickým proudem nebo požáru.

GR Προειδοποίηση

Η συσκευή θα πρέπει όπως όλες οι ηλεκτρικές συσκευές να υποβάλλεται σε τακτικό έλεγχο.

Καθαρίζετε τη συσκευή τακτικά λαμβάνοντας υπόψη το βαθμό χρήσης και τους ρύπους που επικαθονται σ' αυτήν, για να αποφύγετε μειωμένη απόδοση παροχής αέρα ή υπερθέρμανση.

Η συσκευή θα πρέπει πριν ανοιχτεί να βγει από την πρίζα.

Η μη τήρηση των παραπάνω ενδέχεται να προκαλέσει κίνδυνο για τη ζωή ή υλικές ζημιές, π.χ. από ηλεκτροπληξία, ή από ανεξέλεγκτη φωτιά.

Принятие прибора на регулярную проверку электроприборов.

С целью предупреждения снижения производительности по воздуху или перегрева регулярно очищайте прибор, принимая во внимание уровень производительности и степень загрязненности.

Перед открытием отсоедините прибор от электросети.

Несоблюдение требований может повлечь за собой возникновение угрозы для жизни или нанесения ущерба, напр., вследствие удара электротоком или пожара.

HU Figyelmeztetés

A készüléket vegye fel a rendszeres időközönként felülvizsgálatra kerülő elektromos készülékek listájára.

A felhasználás és szennyeződés mértékének figyelembe vételével rendszeresen tisztítsa meg a készüléket a csökkent levegő teljesítmény vagy túlmelegedés megelőzése érdekében.

A készüléket felnyitás előtt válassza le az elektromos hálózatról.

A fentiek figyelmen kívül hagyása életveszélyt, vagy anyagi kárt idézhet elő, pl. elektromos áramütés vagy tűz következtében.

RO Avertisment

Încadrați aparatul în programul de verificare periodică a instalațiilor electrice.

Aparatul se va curăța periodic, având în vedere uzura aparatului și gradul de murdărire, pentru a se preveni scăderea debitului de aer și supraîncălzirea.

Înainte de a deschide aparatul, deconectați-l de la rețea electrică.

Nerespectarea acestei instrucțiuni poate duce la periclitarea vieții sau pagube materiale, de exemplu în urma electrocutării sau incendiului.

UK Installation

FR Montage

DE Montage

ES Montaje

CZ Montáž

NL Montage

PL Montaż

SE Montering

HU Szerelés

FI Asennus

GR Συναρμολόγηση

IT Montaggio

RU Монтаж

RO Montaj

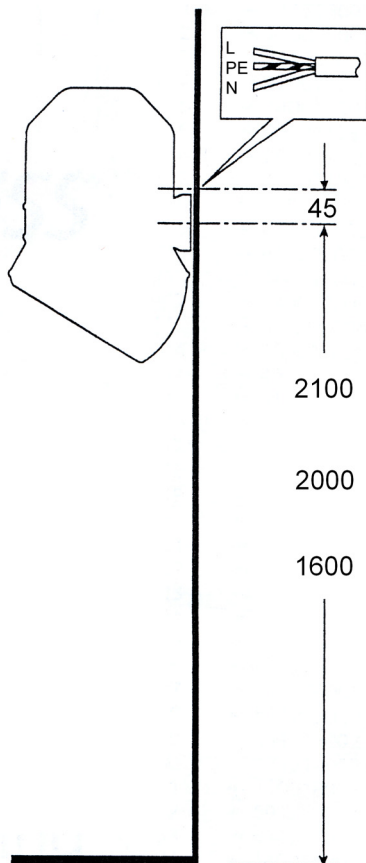

(UK) Circuit diagram
 (FR) Schéma de circuits
 (DE) Schaltplan
 (ES) Esquema de conexiones
 (CZ) Zapojovací schéma

(NL) Schakelschema
 (PL) Schemat połączeń
 (SE) Elschema
 (HU) Kapcsolási rajz
 (FI) Kytentäkaavio

(GR) Διάγραμμα συνδεσμολογίας
 (IT) Schema elettrico
 (RU) схема соединений
 (RO) Schemă de conexiuni

ARTM210

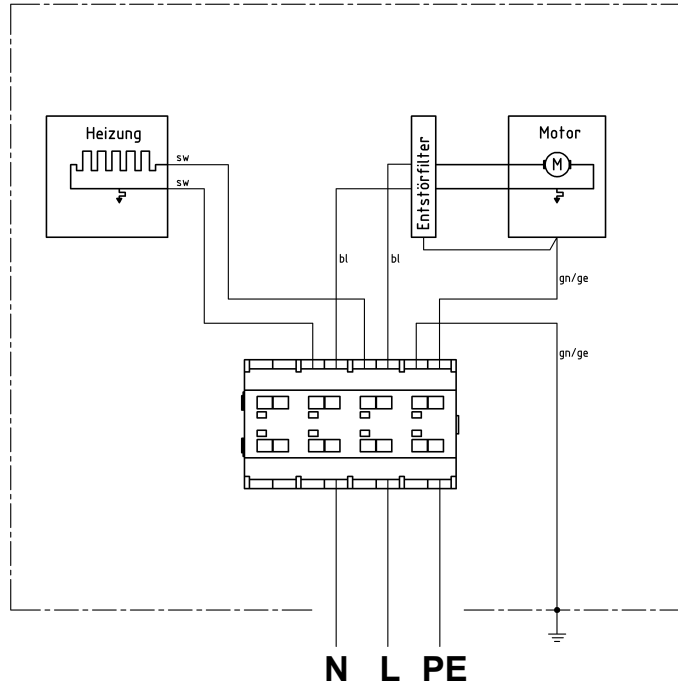

ARTH210

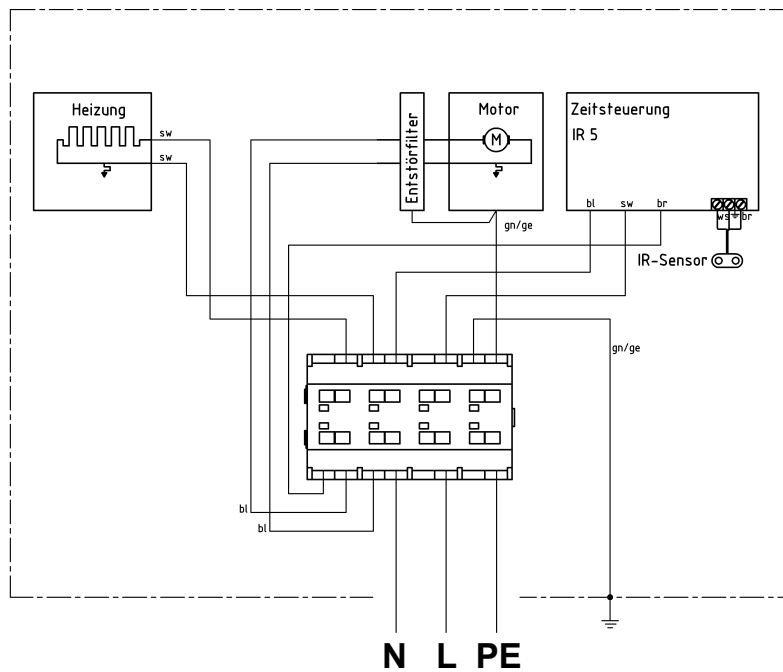

(UK) Circuit diagram
 (FR) Schéma de circuits
 (DE) Schaltplan
 (ES) Esquema de conexiones
 (CZ) Zapořovací schéma

(NL) Schakelschema
 (PL) Schemat połączeń
 (SE) Elschema
 (HU) Kapcsolási rajz
 (FI) Kytentäkaavio

(GR) Διάγραμμα συνδεσμολογίας
 (IT) Schema elettrico
 (RU) схема соединений
 (RO) Schemă de conexiuni

ARTP210

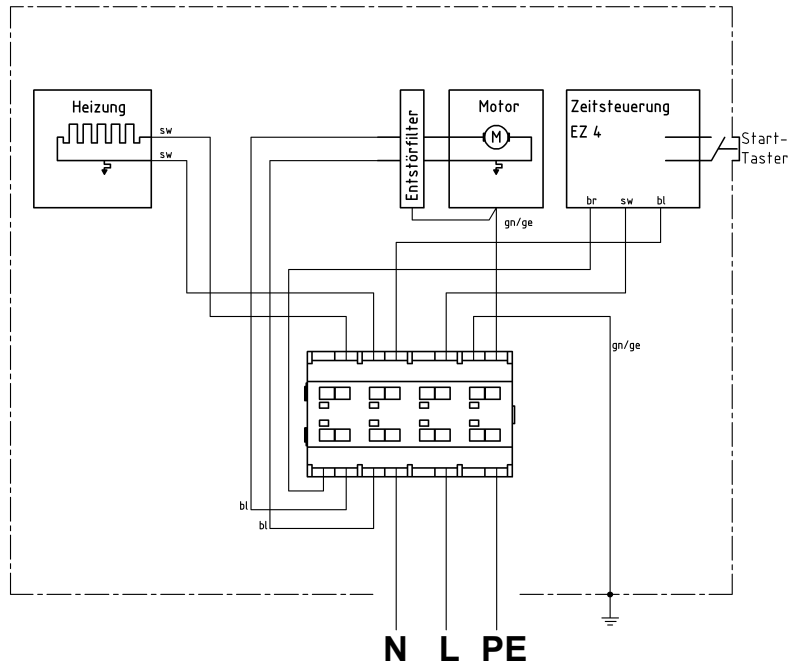

(UK) Replacement parts
 (FR) Pièces de rechange
 (DE) Ersatzteile
 (ES) Piezas de recambio
 (CZ) Náhradní díly

(NL) Reserveonderdelen
 (PL) Części zamienne
 (SE) Reservdelar
 (HU) Pótalkatrészek
 (FI) Varaosat

(GR) Ανταλλακτικά
 (IT) Pezzi di ricambio
 (RU) Запчасти
 (RO) Piese de schimb

ARTM210: 7612982034725

7612982094347

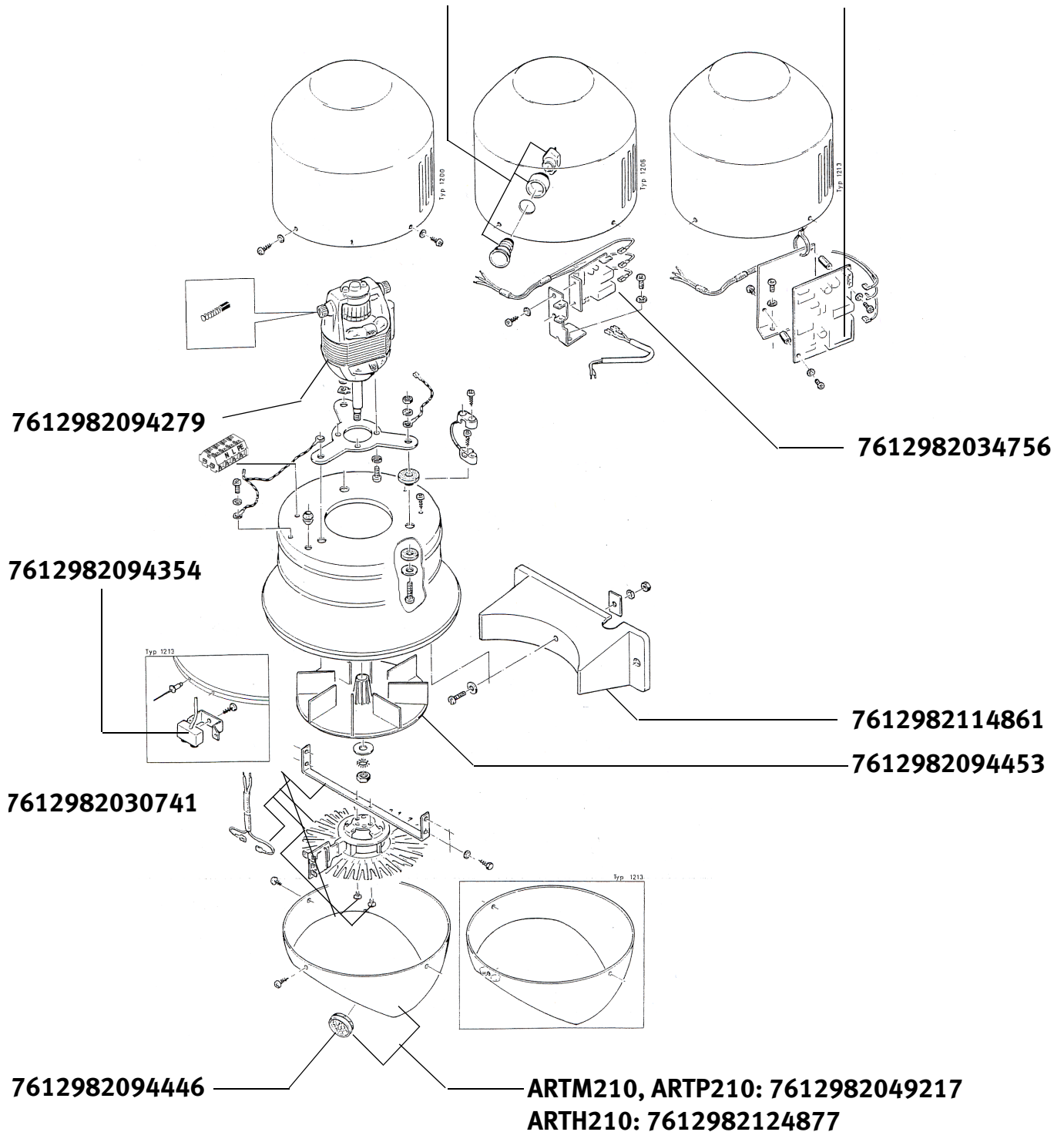

Hotline

(AT)

Franke GesmbH
Oberer Achdamm 52
6971 Hard / Austria
t: +43-(0)5574-6735-0
e: ws.at@franke.com

(AE)

Franke L.L.C
P.O. Box 14511
Ras Al Khaimah / United Arab Emirates
t: +971-(0)7-244-4940
e: ws.ae@franke.com

(BE)

Franke N.V.
Ring 10, PB 117
9400 Ninove / Belgium
t: +32-(0)54-310130
e: ws.be@franke.com

(CA)

Franke Kindred Canada Limited
1000 Kindred Road
L4R 4K9 Midland, Ontario / Canada
t: +1-705-526-5427
e: ws.ca@franke.com

(CH)

Franke Washroom Systems
Franke-Strasse 2
4663 Aarburg / Switzerland
t: +41-(0)62-787-3131
e: ws.ch@franke.com

(CZ)

Franke s.r.o.
Kolbenova 17
19000 Praha 9 / Czech Republic
t: +420-281-090-429
e: ws.cz@franke.com

(DE)

Franke Aquarotter AG
Parkstrasse 1 - 5
14974 Ludwigsfelde / Germany
t: +49-(0)3378-818-0
e: ws.de@franke.com

(DZ)

Sarl BFIX Groupe
Résidence Chaabani, Val d'Hydra
16000 Alger / Algeria
t: +213-(0)21 60 13 60
e: customer@bfixgroupe.com

(EG)

Franke Kitchen Systems Egypt S.A.E.
1st Industrial Zone
6th October City, Cairo / Egypt
t: +20-(0)2-828-0000
e: ws.eg@franke.com

(ES)

Franke WS Iberia
Avda. Puente Cultural, 10 A, 1^o. ofi.6
San Sebastian de los Reyes, 28700 Madrid
t: +34-(0)91-659-3197
e: ws.es@franke.com

(FI) (SE) (NO) (DK)

Franke Finland Oy
Vartiokuja 1
76850 Naarajaervi / Finland
t: +358-(0)15-3411-1
e: ws.fi@franke.com

(FR)

Franke Blinox SAS
54, route de Brignais - C.D. 42
69630 Chaponost / France
t: +33-(0)478-563-333
e: ws.fr@franke.com

(GE)

Franke Caucasus Ltd.
11, Mosashvili street
Tbilisi, 0162 / Georgia
t: +995-(0)32-913-172
e: franke.ws@franke.com

(GR)

Franke WS Greece: G-Style S.A.
119, Kifissias Ave.
151 24 Maroussi, Athens / Greece
t: +30-(0)210-614-1196
e: ws.gr@franke.com

(HU)

Franke WS Magyarországi Közvetlen
Kereskedelmi Képviselet
Könyves Kálmán. krt. 76., 1087 Budapest
t: +36-(0)1-313-84-84
e: ws.hu@franke.com

(IT)

Franke S.p.A.
Via Galvani 1
46040 Ponti sul Mincio (MN) / Italy
t: +39-0376-850-120
e: ws.it@franke.com

(NL)

Franke N.V.
Ring 10, PB 117
9400 Ninove / Belgium
t: +31-(0)88-0027-368
e: ws.nl@franke.com

(PL)

Franke Polska Sp. z o.o.
Aleja Krakowska 63
05-090 Raszyn, Sekocin Nowy / Poland
t: +48-(0)22-711-6700
e: ws.pl@franke.com

(PT)

Franke Portugal S.A.
Estrada de Talaíde, Edifício 3, Cruzamento
de Sao Marcos, 2735-531 Cacém / Portugal
t: +351-(0)21-426-9670
e: ws.pt@franke.com

(RU)

Franke Russia GmbH
ul. Korabelnaya 6
198096 St. Petersburg / Russia
t: +7-(0)812-324-1282
e: ws.ru@franke.com

(RO)

Franke Romania SRL
98, Blvd. Biruintei
077145 Bucharest - Pantelimon / Romania
t: +40-(0)21-350-1550
e: ws.ro@franke.com

(SI)

Barjans d.o.o.
Pod Hruševco 20
1360 Vrhnika / Slovenia
t: +386-(0)1-750-66-52
e: barjans@barjans.si

(SK)

AQUA-SENZOR s.r.o.
Opatovská cesta 81
040 01 Košice / Slovakia
t: +421-(0)55-6740-356
e: aqua-senzor@aqu-senzor.sk

(TN)

HANDASSA GROUP
48 Av. Taieb Mhiri Imm. Les Jasmins apt. n°5.
2080 Ariana / Tunisia
t: +216-(0)71-702-272
e: info@handassagroup.com.tn

(TR)

Franke Mutfak ve Banyo Sistemleri
Sanayi Ticaret A.S., İnönü Mahallesi, Gençlik
Caddesi, 250, Gebze Kocaeli / Turkey
t: +90-(0)262-644-6595
e: ws.tr@franke.com

(UA)

Franke Ukraina LLC
7D, Zdolbunivska Str.
Kyiv 02081 / Ukraine
t: +380-(0)44-492-0015
e: ws.ua@franke.com

(UK) (IE)

Franke Sissons Ltd.
Carwood Road, Sheppbridge
Chesterfield S41 9QB / United Kingdom
t: +44-(0)1246-450-255
e: ws.uk@franke.com

(ZA)

Franke Kitchen Systems (Pty) Ltd.
1194 South Coast Road
4060 Moberi / South Africa ZAF
t: +27-(0)31-450-6301
e: ws.za@franke.com

Other Countries:

Franke GesmbH
Oberer Achdamm 52
6971 Hard / Austria
t: +43-(0)5574-6735-0
e: franke.ws@franke.com